



# Remolcadora eléctrica

## **EZS C40**

Capacidad de remolque: 4000 kg

# EZS C40

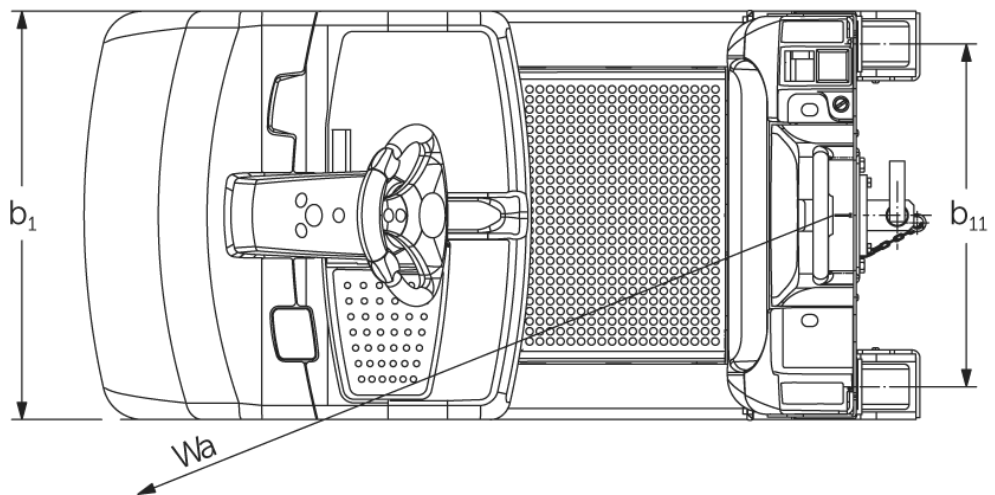
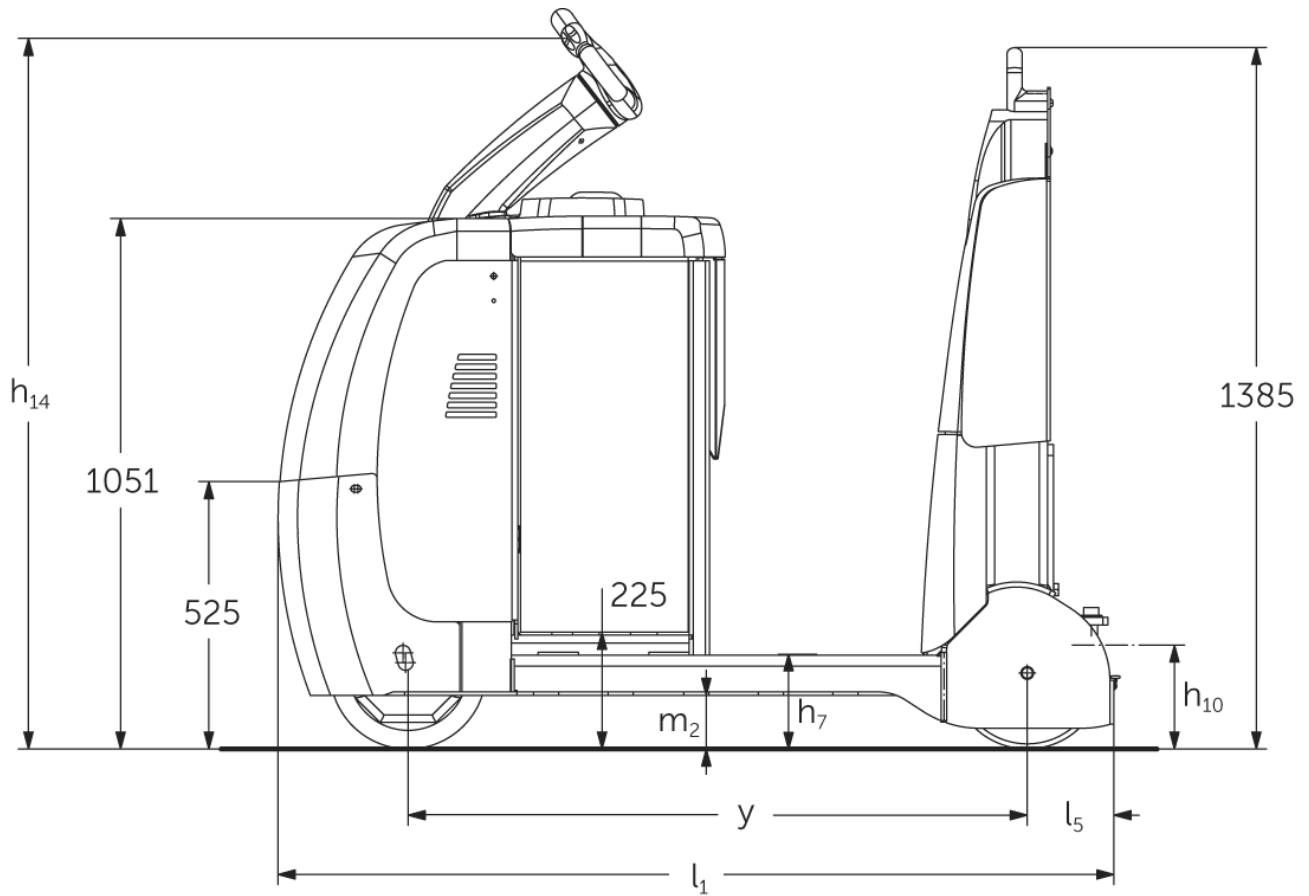

# EZS C40

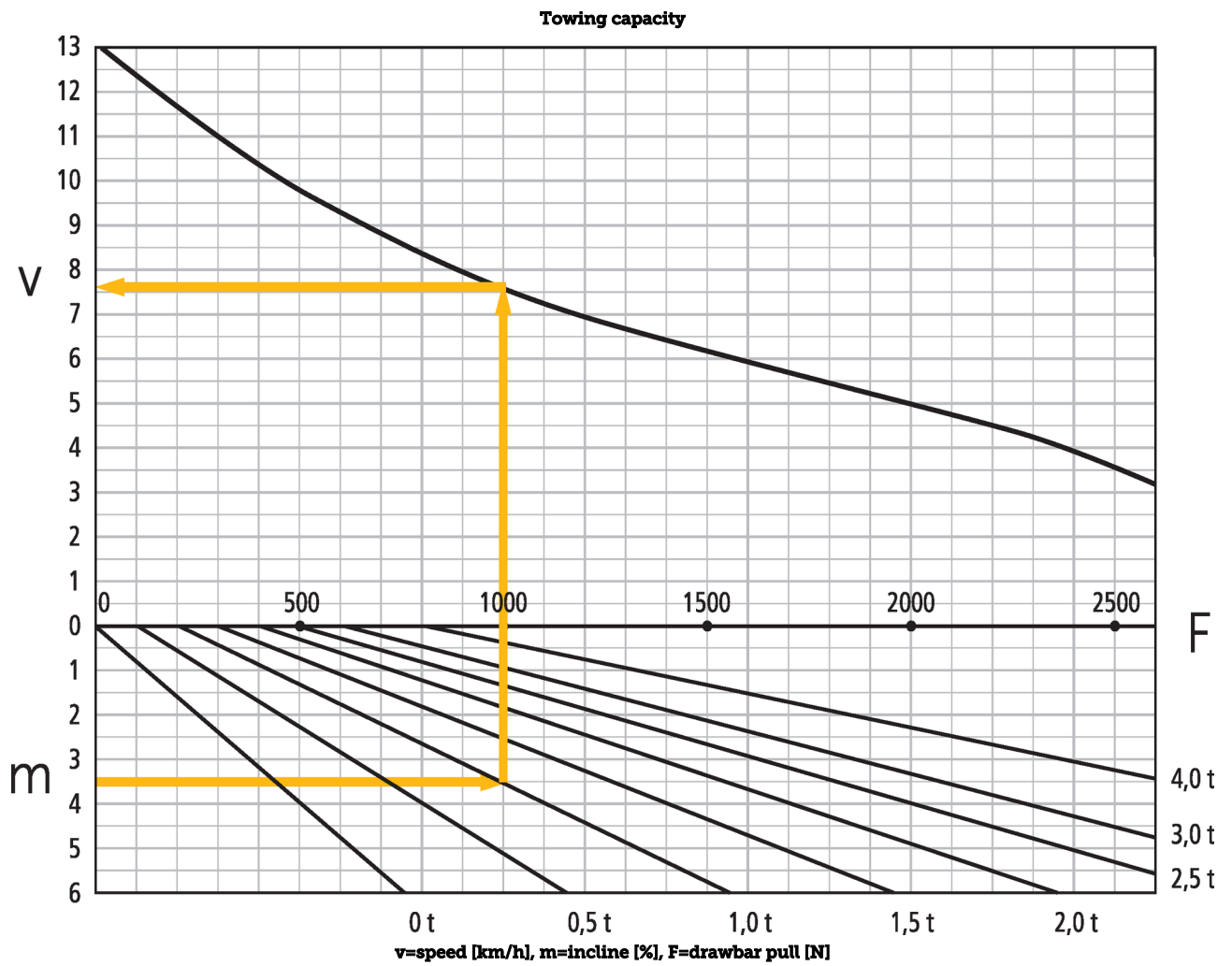

# Tabla VDI

Versión: 01/2023

Kennzeichen	1.1	Fabricante (abreviatura)			Jungheinrich
	1.2	Nomenclatura del fabricante			<b>EZS C40</b>
	1.3	Grupo de tracción			Eléctrico
	1.4	Manipulación			Plataforma
	1.5.3	Capacidad de remolque	Q	kg	4000
	1.7	Fuerza de tracción nominal		N	800
	1.9	Distancia entre ejes	y	mm	1229
Gewichte	2.1.1	Peso propio (incl. batería)		kg	1185
	2.3	Peso por eje sin carga delante/detrás		kg	660 / 525
Räder/Fahrwerk	3.1	Bandajes			Superelástico (SE)
	3.2	Dimensiones de ruedas, delante			Ø 310 x 105
	3.3	Dimensiones de neumáticos, detrás			Ø 301 x 85
	3.5	Ruedas, número delante/detrás (x = con tracción)			1x / 2
	3.7	Ancho de vía, detrás	b <sub>11</sub>	mm	680
Grundabmessungen	4.8	Altura de asiento / plataforma	h <sub>7</sub>	mm	182
	4.12	Altura de enganche	h <sub>10</sub>	mm	158
	4.19	Longitud total	l <sub>1</sub>	mm	1659
	4.21.1	Ancho total	b <sub>1</sub>	mm	810
	4.32	Margen con el suelo, centro distancia entre ejes	m <sub>2</sub>	mm	100
	4.35	Radio de giro	W <sub>a</sub>	mm	1487
Leistungsdaten	5.1	Velocidad de marcha con/sin carga		km/h	8 / 12,5
	5.1.1	Velocidad marcha atrás con/sin carga		km/h	6 / 6
	5.5	Fuerza de tracción con carga		N	800
	5.6	Fuerza de tracción máx. con/sin carga		N	2600 / 2600
	5.10	Freno de servicio			generador
E - Motor/Elektronik	6.1	Motor de tracción, potencia S2 60 min		kW	2,8
	6.4	Tensión de batería/capacidad nominal		V / Ah	24 / 620
	6.5	Peso de la batería		kg	470
	6.6.1	Consumo energético según ciclo EN		kWh/h	1,13
	6.6.2	Equivalente CO2 según EN16796		kg/h	0,6
Sonstiges	8.1	Tipo de mando de tracción			speedCONTROL CA
	10.5	Versión de dirección			Dirección eléctrica
	10.7	Nivel sonoro según EN12053, al oído del conductor		dB (A)	66

- Esta hoja técnica conforme a la directiva VDI 2198 indica sólo los valores técnicos del equipo estándar. Un bandaje diferente, otros mástiles de elevación, dispositivos adicionales, etc. pueden dar otros valores.

- N.º VDI 4.9: la altura rige para el jetPILOT

- N.º VDI 4.12: el valor de la altura de acoplamiento es válido para el acoplamiento por encaje simple. También se dispone de otras alturas de enganche

- N.º VDI 4.19: puesto que hay disponibles diferentes sistemas de acoplamiento, la indicación sobre la longitud total incluye un acoplamiento por enchufe simple

- N.º VDI 5.1: véase el diagrama de cargas remolcadas

- N.º VDI 5.5: este valor se refiere a la fuerza de tracción nominal

- N.º VDI 5.6: véase el diagrama de cargas remolcadas



**Oficinas Comerciales:**  
Gral. Pacheco 966 (B1611BUN) Don Torcuato,  
Buenos Aires, Argentina. Tel.: +54 11 4736-8200 (rot.)  
info@kernium.com.ar / www.kernium.com.ar

Jungheinrich de España S.A.U. y las  
fábricas alemanas de Norderstedt  
Moosburg y Landsberg están  
certificadas.

ISO 9001  
ISO 14001

Las carretillas de Jungheinrich cumplen  
los requisitos de seguridad europeos.



**JUNGHEINRICH**