

Super liviano y con radio de giro pequeño. Su chásis de perfil bajo, ideal para espacios pequeños como supermercados y salones de venta.

Recomendado para operaciones en lugares de manejo de volúmenes medio / bajos.



Conforms to EN ISO3691-1
EN1175-1
EN16307-1
Based on Directive 20006/42/EC
Conform to EN Standard 12865
Based on directive: 2014/30/EU (EMC)

CBD18KD/20KD

Transpallet Eléctrico

Características Principales

- Sistema de control AC que elimina las escobillas del motor y los contactores direccionales. Motor libre de mantenimiento.
- Sistema de freno regenerativo inteligente: aumenta el rendimiento general de la carretilla reduciendo los intervalos de carga de la batería.
- Sistema antiplastamiento.
- El tubo de mango largo admite una operación flexible que ahorra trabajo.
- Desconexión de emergencia.
- Interruptor de baja velocidad tortuga.
- Control de velocidad sin escalonamiento.
- Rueda a prueba de agua y polvo que ofrece un radio de giro pequeño.
- La tecnología CANbus reduce la complejidad del cableado.



Motor de tracción vertical



Manillar FREI

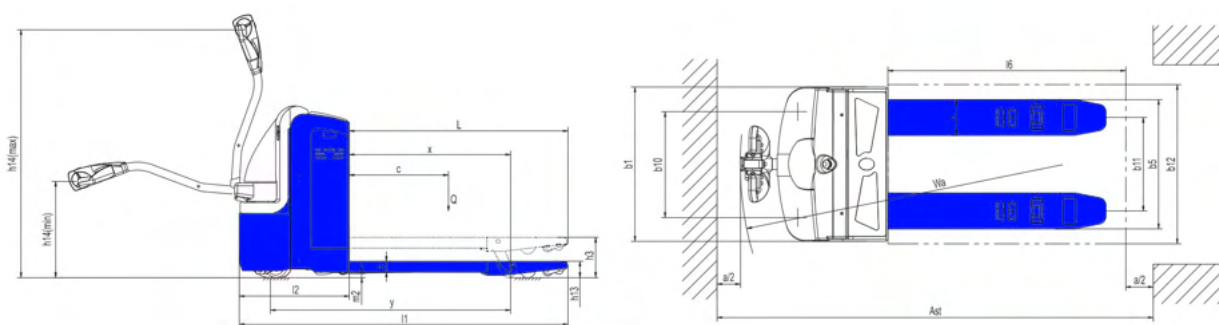

Características Técnicas

MODELO		CBD18KD	CBD20KD
Operador tipo		Hombre acompañado	Hombre acompañado
Capacidad de carga / carga nominal	Q (kg)	1800	2000
Distancia entre ejes de carga	c (mm)	600	600
Distancia de carga, al centro del eje de los rodillos	x (mm)	856	815/865/935
Altura mínima de la uñas	H13 (mm)	84	82
Dimensiones ruedas, delanteras		Φ250 x 70	Φ250 x 70
Dimensiones de las ruedas traseras		Φ80 x 70	Φ82 x 126
Ruedas adicionales (dimensiones)		Φ114 x 60	Φ127 x 57
Ruedas, cantidad delante (x = con tracción)		1X + 2 / 4	1X + 2
Max. altura de elevación	h3 (mm)	204	202
Altura del timón en posición Plegado y Extendido.	h14 (mm)	780 / 1230	780 / 1230
Longitud total	L1 (mm)	1651	1655/1705/1775
Longitud hasta cara de uñas	L2 (mm)	500	555
Ancho total	b1 (mm)	550/685	775
Dimensiones de las uñas	s / e / l (mm)	54x150x1150	54x180x1100/1150/1220
Distancia entre uñas	b5 (mm)	550/685	520/550/650/685
Ancho de pasillo con palet 1000x1200 transversal	Ast (mm)	1863	2015/2065/2135
Ancho de pasillo con palet 800x1200 longitudinal	Ast (mm)	1913	2115/2115/2135
Radio de giro	Wa (mm)	1367	1400/1450/1520
Velocidad de desplazamiento, con / sin carga	Km / h	5.5	5.5
Tensión de batería, capacidad nominal K5	V / Ah	24	24
Peso de la batería	Kg.	160	196
Dimensiones de la caja de Batería	mm	645x148x560	750x170x534
Peso de la Batería (con servicio)	kg	535	640-645

Las fotos son meramente ilustrativas. Las características están sujetas a cambios sin previo aviso.



Oficinas Comerciales:
 Gral. Pacheco 966 (B1611BUN) Don Torcuato,
 Buenos Aires, Argentina. Tel.: +54 11 4736-8200 (rot.)
 info@kernium.com.ar / www.kernium.com.ar

